

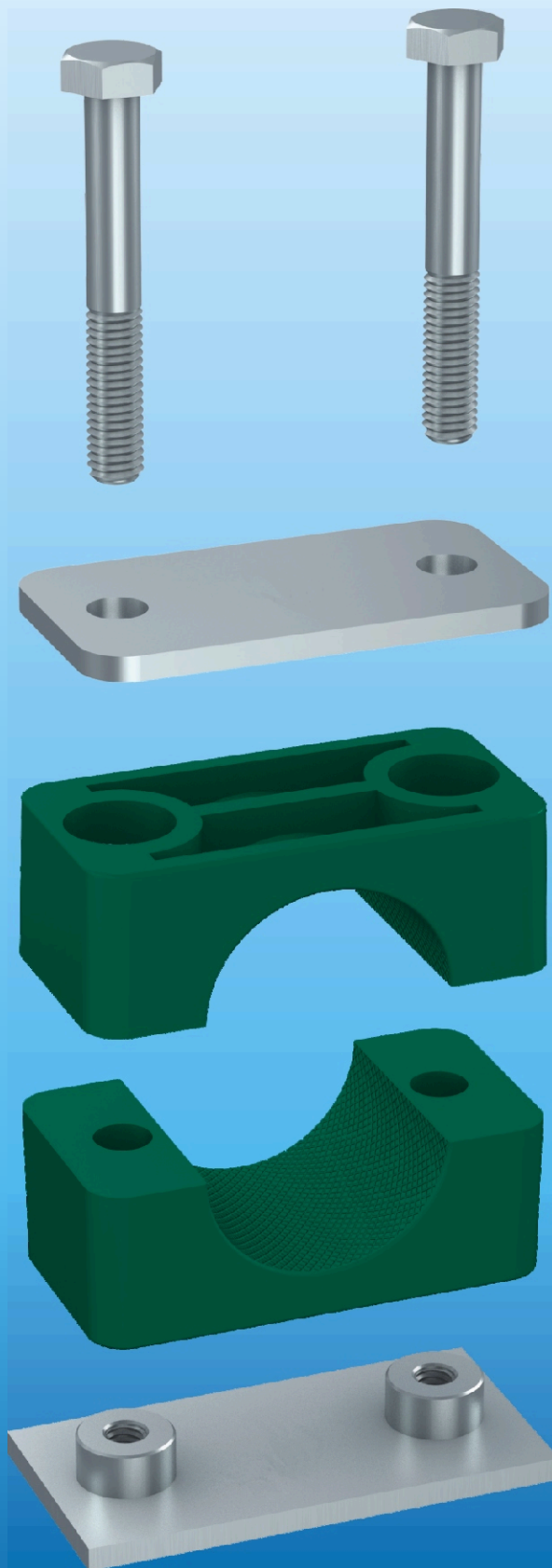

**A
RHEIN-Druck
R**
GmbH & Co. KG

Rohrschellenkatalog Standard Serie



Wir schaffen auf „Druck“ Verbindung!

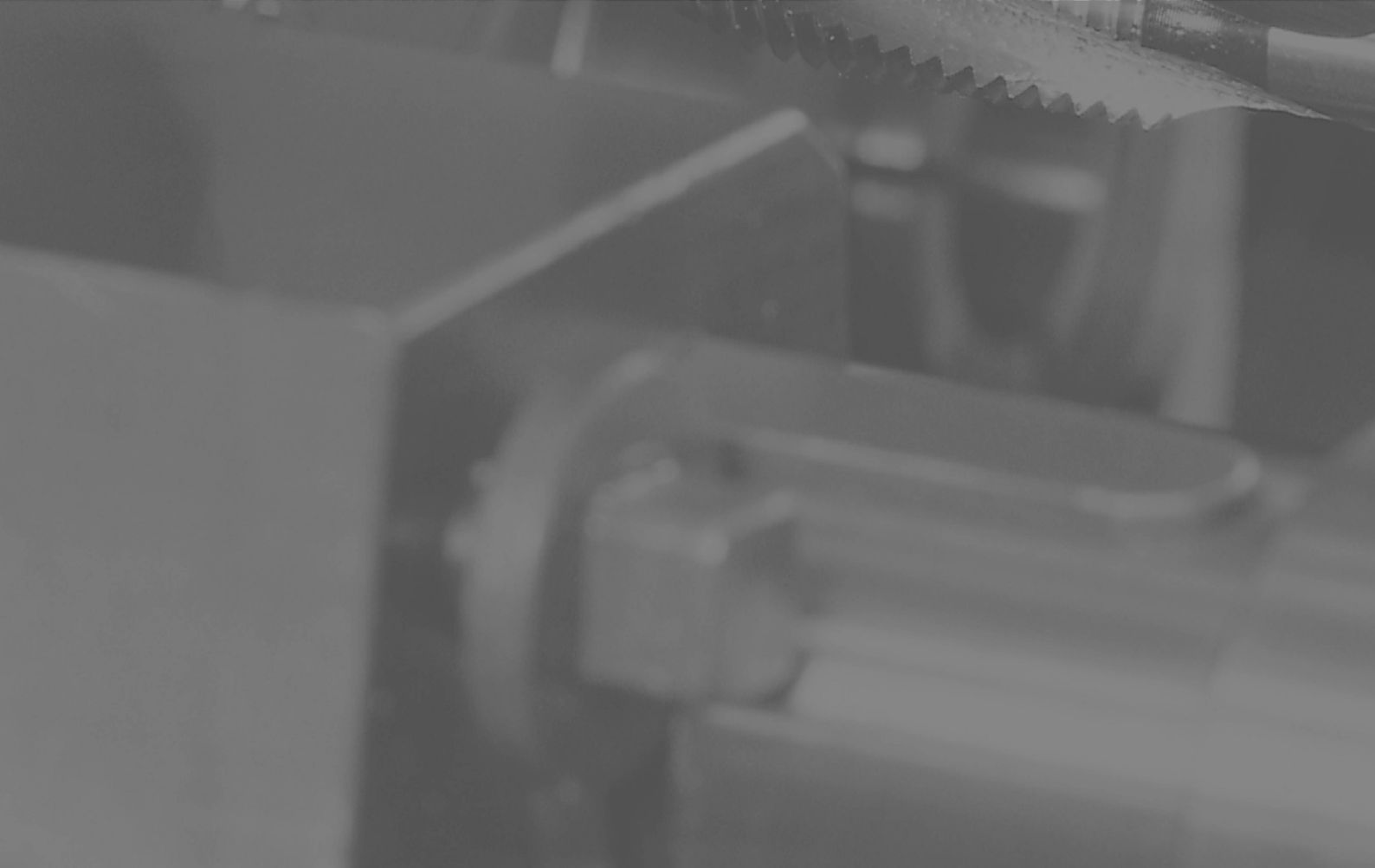



1

Rhein-Ahr-Hydraulik bietet Lösungen zur schnellen, einfachen und sicheren Befestigung von Rohren, Schläuchen, Kabeln und anderen starren und flexiblen Bauteilen in den unterschiedlichsten Einsatzbereichen wie beispielsweise Windkraftanlagen, Schiene, Offshore, Petrochemie, Schiffsindustrie, Landmaschinen- und Baumaschinentechnik, Gaspipelines oder Bergbau.

Die Rückmeldungen aus dem Markt fließen in die kontinuierliche Suche nach neuen Lösungen und Materialien ein, um den sich ständig ändernden Anforderungen der Industriebranche gerecht zu werden.

Die technische Kompetenz von **Rhein-Ahr-Hydraulik** garantiert den Kunden eine Qualität, die den höchsten technischen Standards aller spezifischen industriellen Anwendungen entspricht.

Rhein-Ahr-Hydraulik bietet seinen Kunden eine jahrzehntelange Erfahrung auf dem Markt der Rohrbefestigungssysteme. Unsere Kompetenz gewährleistet die Qualität der Produkte sowohl für große als auch für kleine Mengen.

Rhein-Ahr-Hydraulik, stets bemüht um Kundenzufriedenheit, bietet seinen Kunden umfassende Unterstützung vor und nach dem Verkauf.



**RINA NAVAL
ZERTIFIZIERUNG**

zertifiziert für alle Marine- und
Offshore-Anwendungen

2



**FEUERHEMMENDER
BRANDSCHUTZ
nach EN 45545-2
bei Polyamid**

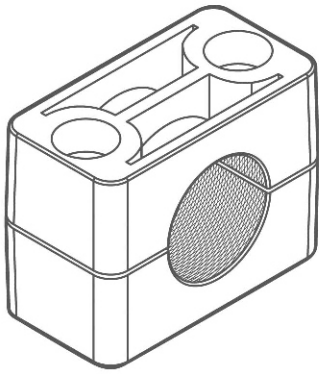

ROHRSCHELLEN Standard - Serie

Komplettrohrschellen
Einzelteile

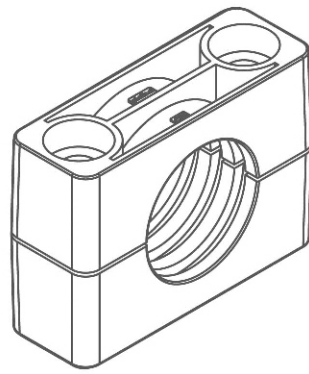

ROHRSCHELLEN Schwere - Serie

Komplettrohrschellen
Einzelteile

3

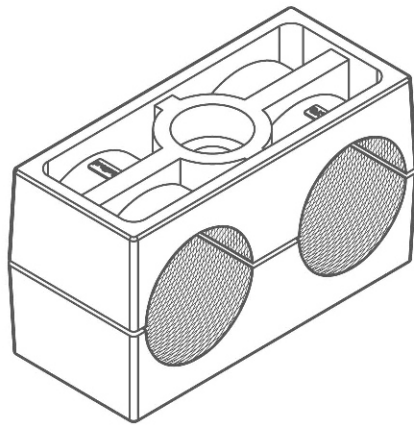

ROHRSCHELLEN Doppel - Serie

Komplettrohrschellen
Einzelteile

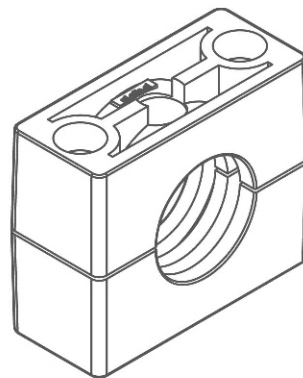

ROHRSCHELLEN Sonder - Serie

Einzelteile

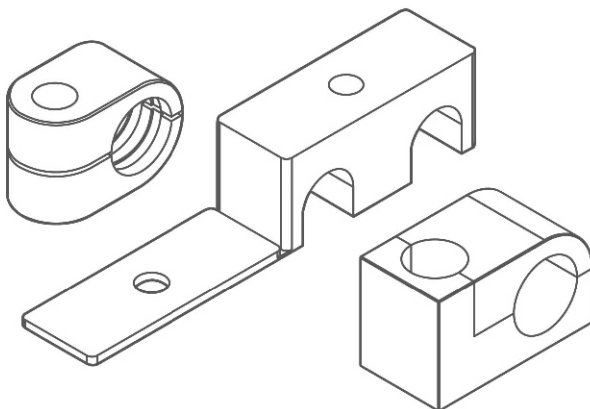

ROHRSCHELLEN Leichte - Serie

Einzelteile

Standard Serie	Seite 4 - 17
Schwere Serie	Seite 18 - 32
Doppel Serie	Seite 34 - 47
Sonder Serie	Seite 48 - 53
Leichte Serie	Seite 54 - 64
Technischer Anhang	Seite 65 - 72

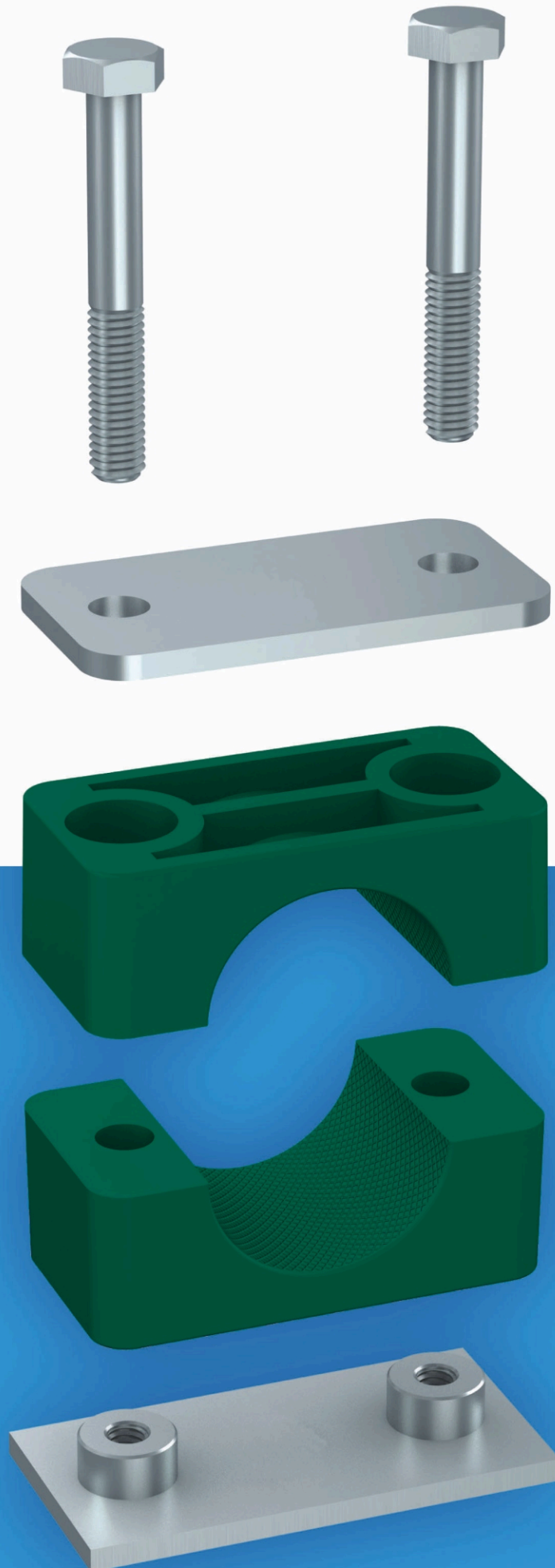

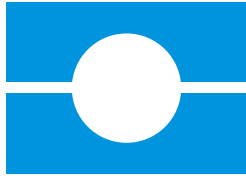

ROHRSCHELLEN

Standard Serie

DIN 3015, Teil 1

DIN 3015, Teil 1
ROHRSCHELLEN
Standard Serie

5

Rohrschellen Körper Standard Material



Polypropylen
Farbe: grün, blau oder schwarz
Bestellcode: PP grün, blau oder schwarz



Polyamid
Farbe: schwarz
Bestellcode: PA



Vollgummi
Farbe: schwarz
Bestellcode: PV



Selbstlöschendes Polypropylen
Farbe: weiß
Bestellcode: PV0



Aluminium
Farbe: natural
Bestellcode: AL

abweichende Rohrdurchmesser und Werkstoffe auf Anfrage

Schellenkörper Innenseite:
gerändelt (Baugröße 0-6)
glatt (Baugröße 0-6)
gerillt (Baugröße 7-9)
gerillt (Baugröße 0-6) Werkstoff Aluminium

für Werkstoffeigenschaften siehe technischen Anhang Seite 65.

Komponenten und Zubehör Standard Material

Stahlteile aus Kohlenstoffstahl S235 JR
mit verzinkter Oberfläche Fe Zn c8 II.

Anschweißplatten wahlweise in Stahl blank

Edelstahl Einzelteile aus AISI 316L
(X2 CrNiMo 17-12-2)

für Werkstoffeigenschaften siehe technischen Anhang Seite 65.

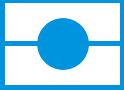

Bestellbeispiele

- ER** - Einfache Rohrschelle
- 1 - 18** - Kombination
- *** - Baugröße
- **** - Rohrdurchmesser
- ***** - Schellenwerkstoff

ER 1 * ** ***

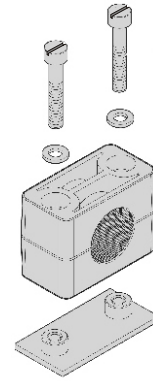

Schellenhälften	ESK
Anschweißplatte	EAP
Schlitzschrauben	LI
U-Scheiben	U

ER 2 * ** ***

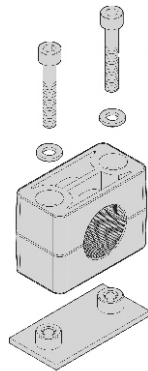

Schellenhälften	ESK
Anschweißplatte	EAP
Innensechskantschrauben	EIS
U-Scheiben	U

ER 3 * ** ***

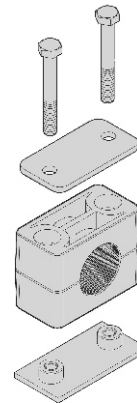

Schellenhälften	ESK
Anschweißplatte	EAP
Außensechskantschrauben	EAS
Deckplatte	EDP

ER 4 * ** ***

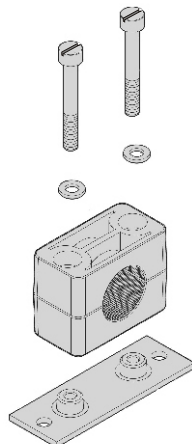

Schellenhälften	ESK
Anschweißplatte - lang	EAPL
Schlitzschrauben	LI
U-Scheiben	U

ER 5 * ** ***

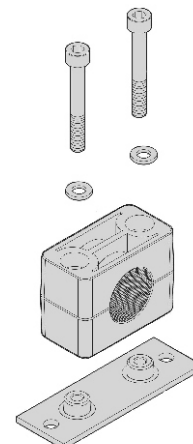

Schellenhälften	ESK
Anschweißplatte - lang	EAPL
Innensechskantschrauben	EIS
U-Scheiben	U



ER 6 * ** ***

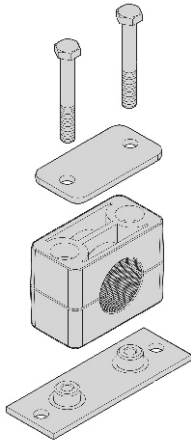

Schellenhälften	ESK
Anschweißplatte - lang	EAPL
Außensechskantschrauben	EAS
Deckplatte	EDP

ER 10 * ** ***

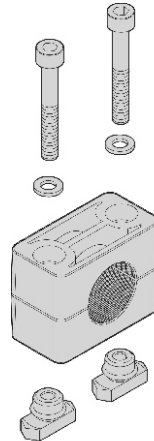

Schellenhälften	ESK
Tragschienenmuttern	ETSM
Innensechskantschrauben	EIS
U-Scheiben	U

ER 12 * ** ***

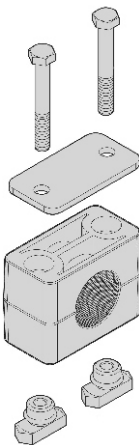

Schellenhälften	ESK
Tragschienenmuttern	ETSM
Außensechskantschrauben	EAS
Deckplatte	EDP

ER 14 * ** ***

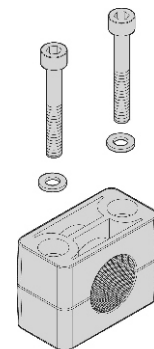

Schellenhälften	ESK
Innensechskantschrauben	EIS
U-Scheiben	U

ER 16 * ** ***

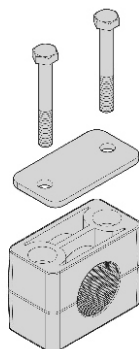

Schellenhälften	ESK
Außensechskantschrauben	EAS
Deckplatte	EDP

ER 18 * ** ***

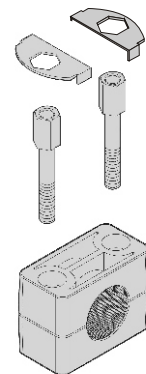

Schellenhälften	ESK
Aufbauschrauben	EABS
Sicherungsbleche	ESB



ESKH

SCHELLENKÖRPER

Schellen mit glatter Innenfläche
ohne Vorspannung
2 Schellenhälften

geeignet für die Installation von
Schläuchen und Kabel

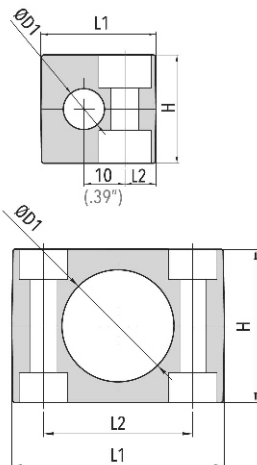
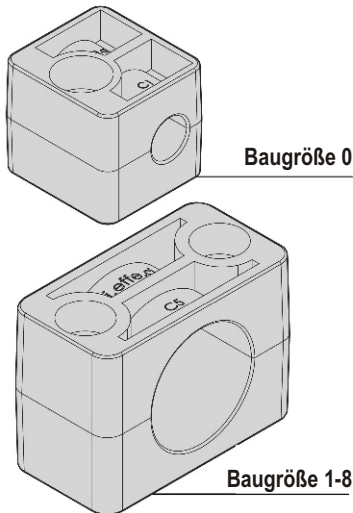

Bestellbeispiel

ESKH - P 4 28 grün

Type	Bau- größe	Rohr-AD ØD1			L1	L2	H	Breite
		Rohr-AD mm	Rohr- Nennweite	Rohr-AD Zoll				
ESKH * 0		6						
		6,4		1/4"				
		8		5/16"				
		9,5		3/8"	28	9,5	26	30
		10	1/8"		(1.10")	(.37")	(1.02")	(1.18")
		12						
ESKH * 1		12,7		1/2"				
		6						
		6,4		1/4"				
		8		5/16"				
		9,5		3/8"	37	20	26	30
		10	1/8"		(1.46")	(.79")	(1.02")	(1.18")
ESKH * 2		12						
		12,7		1/2"				
		13,5		1/4"				
		14						
		15			42	26	32	30
		16		5/8"	(1.65")	(1.02")	(1.26")	(1.18")
ESKH * 3		17,2	3/8"					
		18						
		19		3/4"				
		20						
		21,3		1/2"	50	33	35	30
		22		7/8"	(1.97")	(1.30")	(1.38")	(1.18")
ESKH * 4		23						
		25						
		25,4		1"				
		26,9		3/4"				
		28						
		29			57	40	41	30
ESKH * 5		30			(2.24")	(1.57")	(1.6")	(1.18")
		32		1.1/4"				
		32		1.1/4"				
		33,7		1"				
		35						
		38		1.1/2"	71	52	56,5	30
ESKH * 6		40			(2.80")	(2.05")	(2.22")	(1.18")
		42,4		1.1/4"				
		45						
		44,5		1.3/4"				
		45						
		48,3		1.1/2"				
ESKH * 7		50			86	66	64,5	30
		50,8		2"	(3.39")	(2.60")	(2.54")	(1.18")
		53						
		54		1.3/4"				
		57,2		2.1/4"				
		60,3		2"				
ESKH * 8		63,5		2.1/2"				
		66			121	94	91	30
		70		2.3/4"	(4.76")	(3.70")	(3.58")	(1.18")
		73						
		76,1		2.1/2"				
		88,9		3"	147	120	115	30
ESKH * 8		102		3.1/2"	(5.79")	(4.72")	(4.53")	1.18"
				4"				

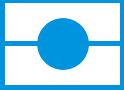

ESKG

SCHELLENKÖRPER

für thermoplastische
Elastomereinlage
2 Schellenhälften

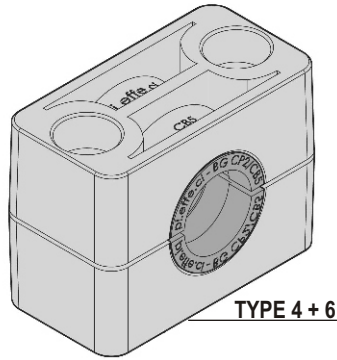
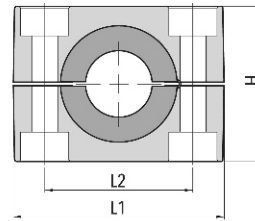

TYPE 4 + 6

Bestellbeispiel

ESKG P 4 blau

Type	L1	L2	H	Breite
ESKG * 4	57 (2.24")	40 (1.57")	42 (1.65")	30 (1.18")
ESKG * 6	86 (3.39")	66 (2.60")	66 (2.60")	30 (1.18")

* Material P, PA oder AU

GE

THERMO- PLASTISCHE ELASTOMEREINLAGE

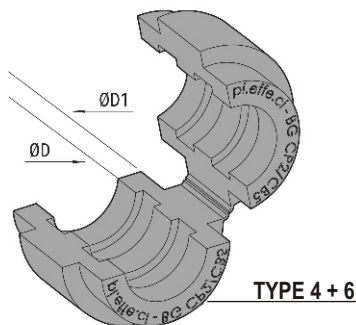

TYPE 4 + 6

Bestellbeispiel

GE 4 - 15

Type	Rohr-AD ØD1			ØD1	Breite
	Rohr-AD mm	Rohr-Nennweite	Rohr-AD Zoll		
GE 4	6			25 (.98")	30 (1.18")
	8		5/16"		
	10	1/8"			
	12				
	12,7		1/2"		
	14				
	15				
	16		5/8"		
	17,2	3/8"			
	18				
GE 6	19		3/4"	38 (1.50")	30 (1.18")
	20				
	21,3	1/2"			
	22		7/8"		
	25				
	26,9	3/4"			
	28				
	30				
	32		1.1/4"		



EAP

ANSCHWEISS- PLATTE EINFACH

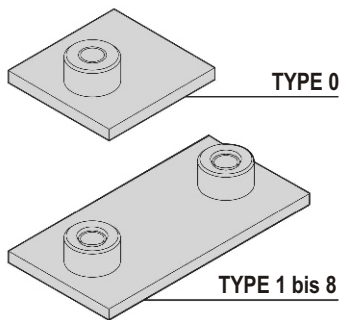
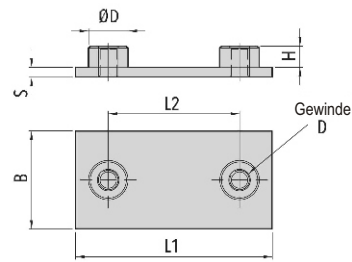
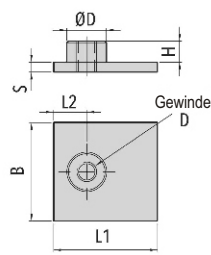

Material: Stahl verzinkt (auf Wunsch Stahl blank)
Edelstahl AISI 316L
Aluminium

Type	Gewinde D	L1	L2	B	S	H	ØD
EAP 0	M6 (1/4-20 UNC)	31,5 (1.24")	10 (.39")	30 (1.18")	3 (.12")	6,5 (.26")	12 (.47")
EAP 1	M6 (1/4-20 UNC)	36 (1.42")	20 (.79")	30 (1.18")	3 (.12")	6,5 (.26")	12 (.47")
EAP 2	M6 (1/4-20 UNC)	42 (1.65")	26 (1.02")	30 (1.18")	3 (.12")	6,5 (.26")	12 (.47")
EAP 3	M6 (1/4-20 UNC)	50 (1.97")	33 (1.30")	30 (1.18")	3 (.12")	6,5 (.26")	12 (.47")
EAP 4	M6 (1/4-20 UNC)	60 (2.36")	40 (1.57")	30 (1.18")	3 (.12")	6,5 (.26")	12 (.47")
EAP 5	M6 (1/4-20 UNC)	71 (2.80")	52 (2.05")	30 (1.18")	3 (.12")	6,5 (.26")	12 (.47")
EAP 6	M6 (1/4-20 UNC)	88 (3.46")	66 (2.60")	30 (1.18")	3 (.12")	6,5 (.26")	12 (.47")
EAP 7	M6 (1/4-20 UNC)	122 (4.80")	94 (3.70")	30 (1.18")	5 (.20")	6,5 (.26")	12 (.47")
EAP 8	M6 (1/4-20 UNC)	148 (5.83")	120 (4.72")	30 (1.18")	5 (.20")	6,5 (.26")	12 (.47")

EAPL

ANSCHWEISS- PLATTE LANG

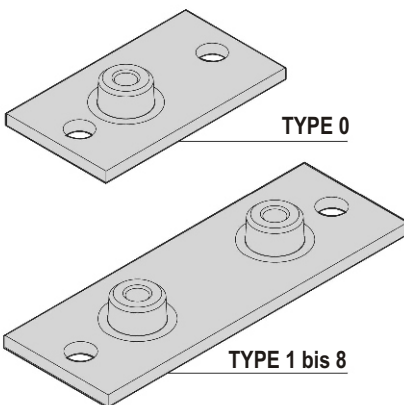
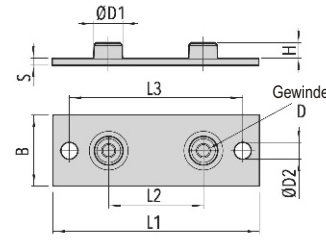
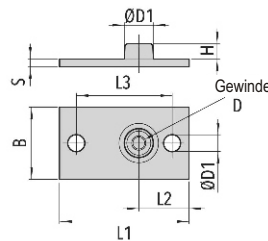

Material: Stahl verzinkt (auf Wunsch Stahl blank)
Edelstahl AISI 316L
Aluminium

Type	Gewinde D	L1	L2	L3	B	S	H	ØD1	ØD2
EAPL 0	M6 (1/4-20 UNC)	58 (2.28")	24,5 (.96")	44 (1.73")	30 (1.18")	3 (.12")	6,5 (.26")	12 (.47")	7 (.28")
EAPL 1	M6 (1/4-20 UNC)	64 (2.52")	20 (0.79")	50 (1.97")	30 (1.18")	3 (.12")	6,5 (.26")	12 (.47")	7 (.28")
EAPL 2	M6 (1/4-20 UNC)	70 (2.76")	26 (1.02")	56 (2.20")	30 (1.18")	3 (.12")	6,5 (.26")	12 (.47")	7 (.28")
EAPL 3	M6 (1/4-20 UNC)	78 (3.07")	33 (1.30")	64 (2.52")	30 (1.18")	3 (.12")	6,5 (.26")	12 (.47")	7 (.28")
EAPL 4	M6 (1/4-20 UNC)	87 (3.43")	40 (1.57")	73 (2.87")	30 (1.18")	3 (.12")	6,5 (.26")	12 (.47")	7 (.28")
EAPL 5	M6 (1/4-20 UNC)	100 (3.94")	52 (2.05")	86 (3.39")	30 (1.18")	3 (.12")	6,5 (.26")	12 (.47")	7 (.28")
EAPL 6	M6 (1/4-20 UNC)	115 (4.53")	66 (2.60")	100 (3.94")	30 (1.18")	3 (.12")	6,5 (.26")	12 (.47")	7 (.28")
EAPL 7	M6 (1/4-20 UNC)	150 (5.91")	94 (3.70")	136 (5.35")	30 (1.18")	5 (.20")	6,5 (.26")	12 (.47")	7 (.28")
EAPL 8	M6 (1/4-20 UNC)	178 (7.01")	120 (4.72")	162 (6.38")	30 (1.18")	5 (.20")	6,5 (.26")	12 (.47")	7 (.28")

DIN 3015, Teil 1
ROHRSCHELLEN
 Standard Serie



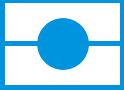

EADP

DOPPEL-ANSCHWEISS-PLATTE

für 2 Schellen

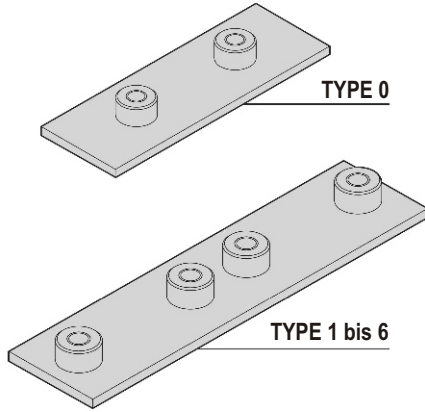
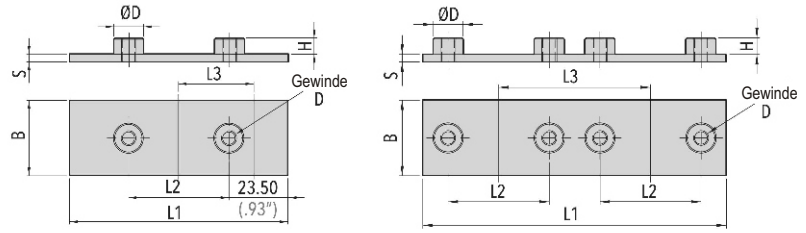

Material: Stahl verzinkt (auf Wunsch Stahl blank)
Edelstahl AISI 316L
Aluminium

Type	Gewinde D	L1	L2	L3	B	S	H	ØD
EADP 0	M6 (1/4-20 UNC)	87 (3.43")	40 (1.57")	40 (1.57")	30 (1.18")	3 (.12")	6,5 (.26")	12 (.47")
EADP 1	M6 (1/4-20 UNC)	76 (3")	20 (.79")	38 (1.49")	30 (1.18")	3 (.12")	6,5 (.26")	12 (.47")
EADP 2	M6 (1/4-20 UNC)	88 (3.46")	26 (1.02")	44 (1.73")	30 (1.18")	3 (.12")	6,5 (.26")	12 (.47")
EADP 3	M6 (1/4-20 UNC)	102 (4.02")	33 (1.30")	51 (2")	30 (1.18")	3 (.12")	6,5 (.26")	12 (.47")
EADP 4	M6 (1/4-20 UNC)	120 (4.72")	40 (1.57")	60 (2.36")	30 (1.18")	3 (.12")	6,5 (.26")	12 (.47")
EADP 5	M6 (1/4-20 UNC)	150 (5.90")	52 (2.05")	75 (2.95")	30 (1.18")	3 (.12")	6,5 (.26")	12 (.47")
EADP 6	M6 (1/4-20 UNC)	180 (7.08")	66 (2.60")	90 (3.54")	30 (1.18")	3 (.12")	6,5 (.26")	12 (.47")

12

EAPR

REIHEN-ANSCHWEISS-PLATTE

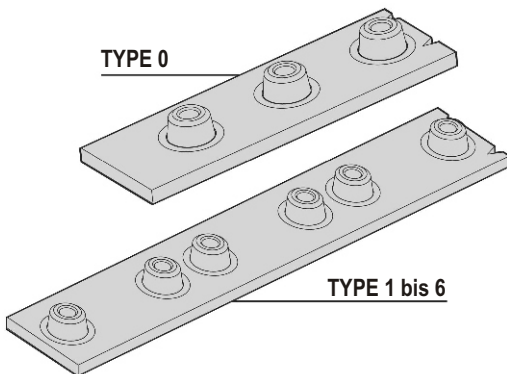
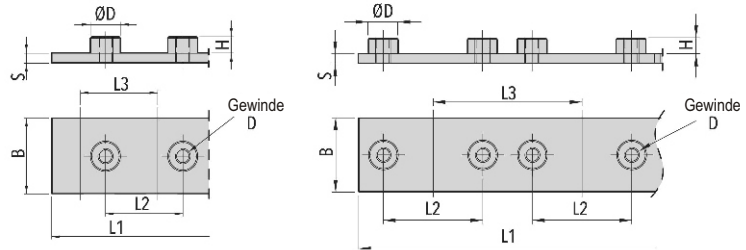

Material: Stahl verzinkt (auf Wunsch Stahl blank)
Edelstahl AISI 316L
Aluminium

Type	Gewinde D	Anzahl Schellen	L1	L2	L3	B	S	H	ØD
EAPR 0	M6 (1/4-20 UNC)	10	310 (12.28")	31 (1.22")	31 (1.22")	30 (1.18")	4 (.16")	6,5 (.26")	12 (.47")
EAPR 1	M6 (1/4-20 UNC)	10	380 (14.96")	20 (.79")	38 (1.49")	30 (1.18")	4 (.16")	6,5 (.26")	12 (.47")
EAPR 2	M6 (1/4-20 UNC)	10	440 (17.32")	26 (1.02")	44 (1.73")	30 (1.18")	4 (.16")	6,5 (.26")	12 (.47")
EAPR 3	M6 (1/4-20 UNC)	10	520 (20.47")	33 (1.30")	52 (2.05")	30 (1.18")	4 (.16")	6,5 (.26")	12 (.47")
EAPR 4	M6 (1/4-20 UNC)	5	300 (11.81")	40 (1.57")	60 (2.36")	30 (1.18")	4 (.16")	6,5 (.26")	12 (.47")
EAPR 5	M6 (1/4-20 UNC)	5	375 (14.76")	52 (2.05")	75 (2.95")	30 (1.18")	4 (.16")	6,5 (.26")	12 (.47")
EAPR 6	M6 (1/4-20 UNC)	5	450 (17.72")	66 (2.60")	90 (3.54")	30 (1.18")	4 (.16")	6,5 (.26")	12 (.47")



EDP DECKPLATTE

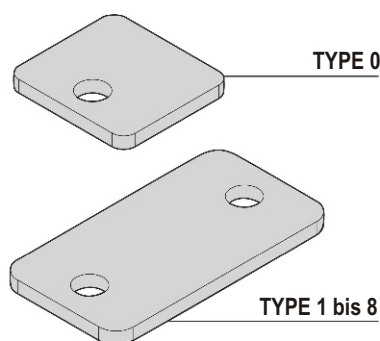
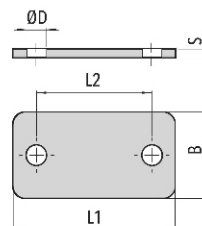
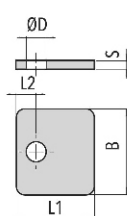

Material: Stahl verzinkt
Edelstahl AISI 316L
Aluminium

Type	L1	L2	B	S	ØD
EDP 0	27,5 (1.08")	7 (.28")	30 (1.18")	3 (.12")	7 (.28")
EDP 1	34,5 (1.36")	20 (.79")	30 (1.18")	3 (.12")	7 (.28")
EDP 2	40,5 (1.59")	26 (1.02")	30 (1.18")	3 (.12")	7 (.28")
EDP 3	48 (1.89")	33 (1.30")	30 (1.18")	3 (.12")	7 (.28")
EDP 4	56,5 (2.22")	40 (1.57")	30 (1.18")	3 (.12")	7 (.28")
EDP 5	69,5 (2.74")	52 (2.05")	30 (1.18")	3 (.12")	7 (.28")
EDP 6	85,5 (3.36")	66 (2.60")	30 (1.18")	3 (.12")	7 (.28")
EDP 7	118 (4.65")	94 (3.70")	30 (1.18")	5 (.20")	7 (.28")
EDP 8	144 (5.67")	120 (4.72")	30 (1.18")	5 (.20")	7 (.28")

DIN 3015, Teil 1
ROHRSCHELLEN
Standard Serie

EAS AUSSEN- SECHSKANT- SCHRAUBE

Montage mit Deckplatte

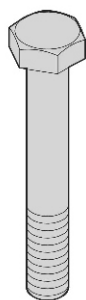
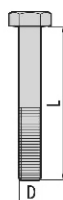

Material: Stahl verzinkt
Edelstahl A4

Type	Gewinde (DxL)
EAS 0+1	M6x30 (1/4-20 UNCx1.1/4")
EAS 0+1	M6x30 (1/4-20 UNCx1.1/4")
EAS 2	M6x35 (1/4-20 UNCx1.3/8")
EAS 3	M6x40 (1/4-20 UNCx1.1/2")
EAS 4	M6x45 (1/4-20 UNCx1.7/8")
EAS 5	M6x60 (1/4-20 UNCx2.3/8")
EAS 6	M6x70 (1/4-20 UNCx2.3/4")
EAS 7	M6x100 (1/4-20 UNCx4")
EAS 8	M6x125 (1/4-20 UNCx4.7/8")

EIS INNEN- SECHSKANT- SCHRAUBE

Montage mit U-Scheibe

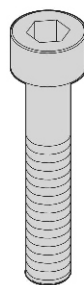
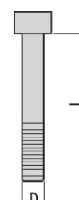

Material: Stahl verzinkt
Edelstahl A4

Type	Gewinde (DxL)
EIS 0+1	M6x20 (1/4-20 UNCx3/4")
EIS 0+1	M6x20 (1/4-20 UNCx3/4")
EIS 2	M6x25 (1/4-20 UNCx1")
EIS 3	M6x30 (1/4-20 UNCx1.1/8")
EIS 4	M6x35 (1/4-20 UNCx1.3/8")
EIS 5	M6x50 (1/4-20 UNCx2")
EIS 6	M6x60 (1/4-20 UNCx2.1/2")
EIS 7	M6x90 (1/4-20 UNCx3.3/8")
EIS 8	M6x110 (1/4-20 UNCx4.3/8")

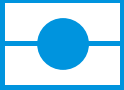

B BOLZEN

Montage mit Außensechskantschraube EASB
(bei Schellen ohne Deckplatte)

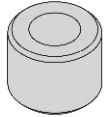
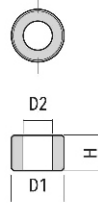

Type	D1	D2	H
B	11,5 (.45")	6,5 (.26")	8 (.31")

Material: Stahl verzinkt
Edelstahl AISI 316L

U-SCHEIBE UNTERLEGSCHLEIBE

Montage mit
Innensechskantschraube EIS

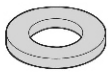
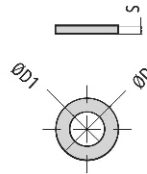

Type	ØD	ØD1	S
US - 6.4	11,5 (.45")	6,3 (.25")	0,8 (.03")

Für Schellen
Baugröße 0 bis 9

Material: Stahl verzinkt
Edelstahl A4

EASB AUSSEN- SECHSKANT- SCHRAUBE

Montage mit Bolzen B

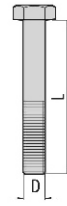

Material: Stahl verzinkt
Edelstahl A4

Type	Gewinde (DxL)
EASB 0	M6x27 (1/4-20 UNCx1.1/8")
EASB 1	M6x27 (1/4-20 UNCx1.1/8")
EASB 2	M6x32 (1/4-20 UNCx1.3/8")
EASB 3	M6x35 (1/4-20 UNCx1.3/8")
EASB 4	M6x42 (1/4-20 UNCx1.5/8")
EASB 5	M6x57 (1/4-20 UNCx2.3/8")
EASB 6	M6x65 (1/4-20 UNCx2.3/4")

SB - DIN 463 SICHERUNGSBLECHE

Montage mit Außensechskantschraube bei Vollgummi-Rohrschellen

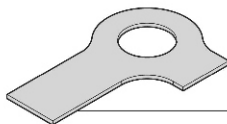
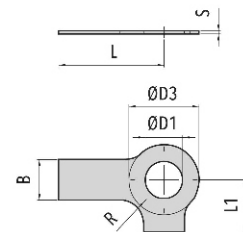

DIN 463

Material: Stahl verzinkt
Edelstahl A4

Type	ØD1	B	ØD3	L	L1	R	S
SB - 6.4	6,4 (.25")	7 (.28")	12 (.47")	18 (.71")	9 (.35")	4 (.16")	0,5 (.02")



EABS

AUFBAUSCHRAUBE

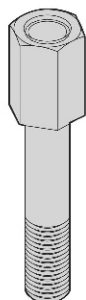
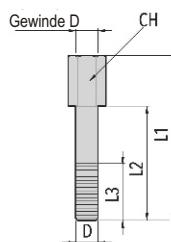

Material: Stahl verzinkt
Edelstahl AISI 316L

Type	Gewinde D	L1	L2	L3	CH
EABS 0+1	M6 (1/4-20 UNC)	34 (1.34")	20 (.79")	14 (.55")	11 (.43")
EABS 0+1	M6 (1/4-20 UNC)	34 (1.34")	20 (.79")	14 (.55")	11 (.43")
EABS 2	M6 (1/4-20 UNC)	39 (1.53")	25 (.98")	14 (.55")	11 (.43")
EABS 3	M6 (1/4-20 UNC)	43 (1.70")	29 (1.14")	14 (.55")	11 (.43")
EABS 4	M6 (1/4-20 UNC)	49 (1.93")	35 (1.38")	14 (.55")	11 (.43")
EABS 5	M6 (1/4-20 UNC)	64 (2.52")	50 (1.97")	14 (.55")	11 (.43")
EABS 6	M6 (1/4-20 UNC)	73 (2.87")	59 (2.32")	14 (.55")	11 (.43")
EABS 7	M6 (1/4-20 UNC)	99 (3.90")	85 (3.35")	14 (.55")	11 (.43")
EABS 8	M6 (1/4-20 UNC)	124 (4.88")	110 (4.33")	14 (.55")	11 (.43")

DIN 3015, Teil 1
ROHRSCHELLEN
Standard Serie

15

ESB

SICHERUNGSPLATTE

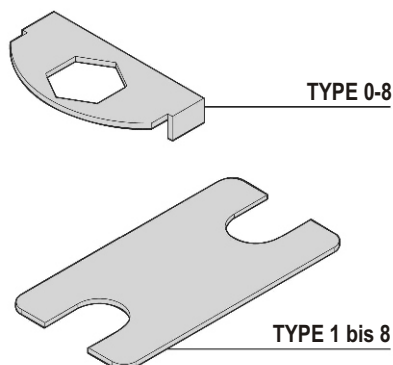
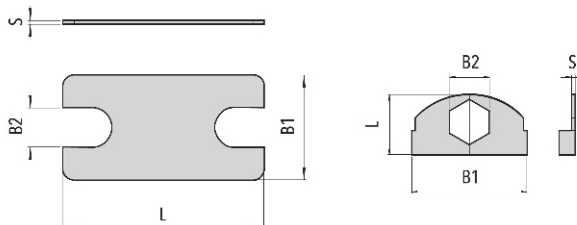

Type	L	B1	B2	S
ESB 0-8	17 (.67")	32 (1.26")	11,2 (.44")	1 (.04")
ESB 1	33 (1.30")	28 (1.10")	11,2 (.44")	1 (.04")
ESB 2	39 (1.54")	28 (1.10")	11,2 (.44")	1 (.04")
ESB 3	47 (1.85")	28 (1.10")	11,2 (.44")	1 (.04")
ESB 4	54 (2.12")	28 (1.10")	11,2 (.44")	1 (.04")
ESB 5	66 (2.60")	28 (1.10")	11,2 (.44")	1 (.04")
ESB 6	80,3 (3.16")	28 (1.10")	11,2 (.44")	1 (.04")
ESB 7	117 (4.61")	28 (1.10")	11,2 (.44")	1 (.04")
ESB 8	143 (5.63")	28 (1.10")	11,2 (.44")	1 (.04")

Material: Stahl verzinkt
Edelstahl AISI 316L



ETS

TRAGSCHIENE

Standardlänge 2 Meter

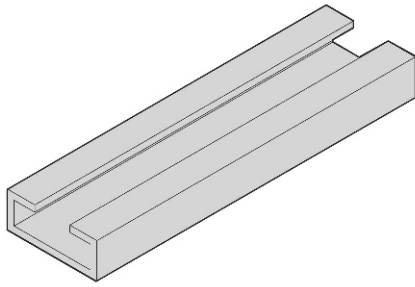
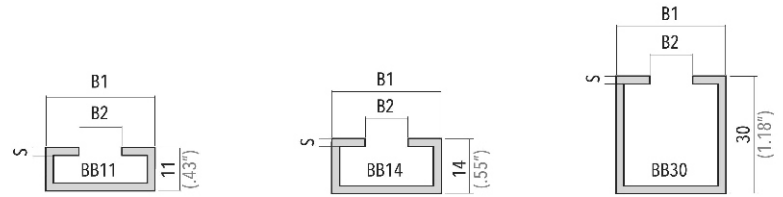

Type	B1	B2	S
ETS 11			
ETS 14	28 (1.10")	11 (.43")	2 (.08")
ETS 30			

Material: Stahl verzinkt, auf Wunsch Stahl blank
Edelstahl AISI 316L

16

ETSM

TRAGSCHIENENMUTTER MIT GUMMIKAPPE

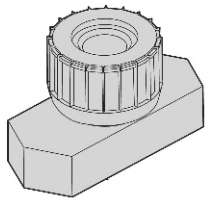
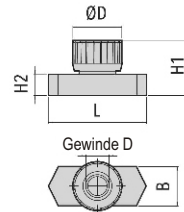

Type	Gewinde D	L	B	H1	H2	ØD	AG
ETSM 6-11	M6 (1/4-20 UNC)	25,5 (1")	10,4 (.41")	14,5 (.57")	5,5 (.22")	11,8 (.46")	10x2,2 (.39"x.08")

Material: Stahl verzinkt
Edelstahl AISI 316L





STS

SCHWERE TRAGSCHIENE

Standardlänge 2 Meter

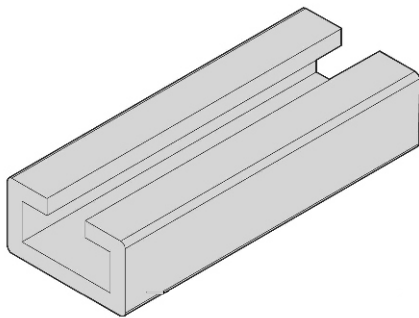
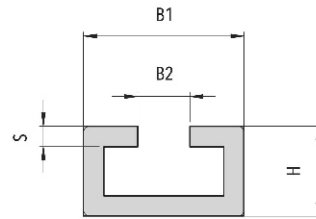

Material: Stahl verzinkt, auf Wunsch Stahl blank
Edelstahl AISI 316L

Type	B1	B2	H	S
STS	40 (1.57")	13 (.51")	22 (.86")	5 (.19")

DIN 3015, Teil 1
ROHRSCHELLEN
Standard Serie

17

STSM 6

TRAGSCHIENEN-MUTTER M6

Montage mit schwerer Tragschiene

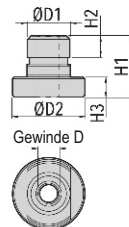

Type	ØD1	ØD2	H1	H2	H3	Gewinde D	AG
STSM 6	11,8 (.46")	20 (.79")	17 (.67")	6 (.24")	5,6 (.22")	M6 (1/4-20 UNC)	10x2,2 (.39"x.08")

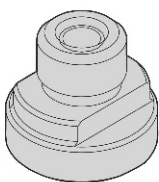

Material: Stahl verzinkt
Edelstahl AISI 316L

TECHNISCHER ANHANG

WERKSTOFFEIGENSCHAFTEN

Seite 66 + 67

ABMESSUNGEN DER KOMPLETTROHRSCHELLEN

Seite 68 + 69

EMPFOHLENER SCHELLENABSTAND

Seite 70

ROHRBOGENMONTAGE

Seite 70

FESTIGKEITSKLASSEN FÜR SCHRAUBEN UND SICHERUNGSBLECHE

Seite 70

SCHRAUBENANZUGSMOMENTE UND AXIALE ROHRHALTEKRÄFTE

Seite 71

ZERTIFIZIERUNGEN

Seite 2

WERKSTOFFEIGENSCHAFTEN

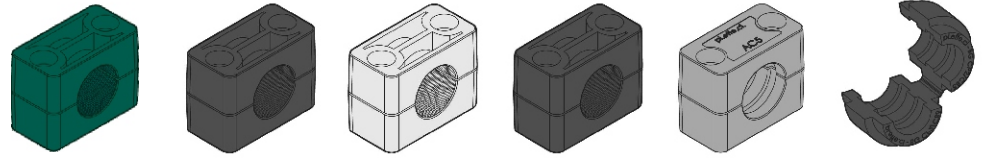

WERKSTOFF-KÜRZEL: PP, PA, PV0, PV, AL, GE

WERKSTOFF: POLYPROPYLEN Copolymeres, POLYAMID, POLYPROPYLEN selbstlöschend, Thermoplastisches ELASTOMER, ALUMINIUM, Thermoplastisches ELASTOMER

FARBE: Grün, Schwarz, Blau, Schwarz, Weiss, Schwarz, Aluminium, Schwarz
 Andere Farben und Materialien auf Anfrage.

MECHANISCHE EIGENSCHAFTEN

Zugmodul	1.30 GPA ISO 527-2	8.500 MPa ISO 527-2	3.300 MPa ASTM D638	—	—	—
Kerbschlagzähigkeit	—	9.0 kJ/m ² ISO 180/A	—	—	—	—
Zugeigenschaften	6% ISO 527-2	3,3% ISO 527	15% ASTM D638	600% ISO 37	1% ISO 527	600% ISO 37
Streckspannung/Zugfestigkeit	25.0MPa ISO 527-2	150 MPa ISO 527-2	30 MPa ASTM D638	9 MPa ISO 527-2	150 MPa ISO 527-2	9 MPa ISO 527-2
Kugeldruckhärte	1.30J/cm ² ISO 179	10J/cm ² ISO 179	30 J/m ASTM D256	—	—	—
Shore-Härte	85 ISO 2039-2	—	—	80 A ISO 868	—	85 A ISO 868

THERMISCHE EIGENSCHAFTEN

Entflammbarkeit	—	V0 UL94	V01.6mm UL 94	HB UL94	—	HB UL94
Präventiver Brandschutz	—	EN 45545-2	—	—	—	—
HDT Verformungstemperatur unter Last 1,82 N/mm ²	—	245°C ISO 75	70° ASTM D648	—	—	—
Verformungstemperatur bei 0,46 MPa (66psi)	92.0°C ISO 75-2	255°C ISO 75	—	—	—	—
Verformungstemperatur bei 1,8 MPa (264psi)	50°C ISO 75-2	245°C ISO 75	—	—	—	—
Erweichungstemperatur VICAT 49N	—	—	90° ASTM D1525	—	—	—
UV-Beständigkeit	Nein*	Nein	Nein	Nein	Nein	Nein
Temperaturbeständigkeit	-30°C +90°C IEC 216	-40°C +140°C IEC 216	-30°C +90°C IEC 216	-40°C +90°C IEC 216	bis +300°C IEC 216	-40°C +90°C IEC 216

ELEKTRISCHE EIGENSCHAFTEN

Durchschlagfestigkeit 2 mm	—	21 KV/mm IEC 60243	24 KV/mm ASTM D 149	—	—	—
CTI 3,2 mm SOL, A	—	600 V IEC 60112	>600 V IEC 112	—	—	—
Volumen-Widerstand 23°	—	10*13 Ohm/m IEC 60093	—	—	—	—

CHEMISCHE EIGENSCHAFTEN

Schwache Laugen	bedingt beständig	beständig	beständig	beständig	—	beständig
Alkalische Lösungen	beständig	beständig	beständig	beständig	—	beständig
Benzin	beständig	beständig	bedingt beständig	bedingt beständig	—	bedingt beständig
Mineral-Öl	beständig	beständig	beständig	beständig	—	beständig
Alkohol/Sonstiges Öl	beständig	beständig	beständig	beständig	—	beständig
Seewasser	beständig	beständig	beständig	beständig	—	beständig

* UV-Schutz ist auf Anfrage erhältlich

WERKSTOFFEIGENSCHAFTEN

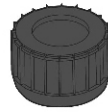

Gummikappe C
für Tragschienenmutter
ETSM 6-11

WERKSTOFFKÜRZEL	NBR
WERKSTOFF	Vollgummi
FARBE	Schwarz

MECHANISCHE EIGENSCHAFTEN

Shore Härte	70A (ASTM D 2240)
Dichte	g/cm ³ 1.25 (ASTM D 792)
Zugfestigkeit	MPa 14.3 (ASTM D 412 C)
Dehnung bei Bruch	% 390 (ASTM D 412 C)
Reißfestigkeit	N/mm 49 (ASTM D 624 B)

THERMISCHE EIGENSCHAFTEN

Temperaturbeständigkeit	-30°C bis +120°C
-------------------------	------------------

METALLTEILE

STAHL

Anschweiß- und

Deckplatten: unlegierter Stahl S235 JT (235JT) und S275 JR (275JT)

Zubehör: S265 JR für Außensechskantschrauben und Bolzen
Kohlenstoffstahl C20 für Tragschienenmuttern
und Flachstahl DX 51D für Tragschienen in der Standard-Serie

EDELSTAHL

Stahlteile: Edelstahl 316L (X2CrNiMo17-12-2) 1.4404

OBERFLÄCHENSCHUTZ

Stahlzubehörteile: alle Stahlzubehörteile werden oberflächenbehandelt

Sendzimir-Methode: feuerverzinken bei Tragschienen der Standard-Serie

Weißer Verzinkung FE Zn c8 II: für alle anderen Metallzubehörteile

Alle Schutzoberflächen entsprechen der RoHS-Richtlinie

Abmessungen der Komplettrohrschellen

Maße gelten für alle Arten von Material (PP * PA * PV0 * PV)

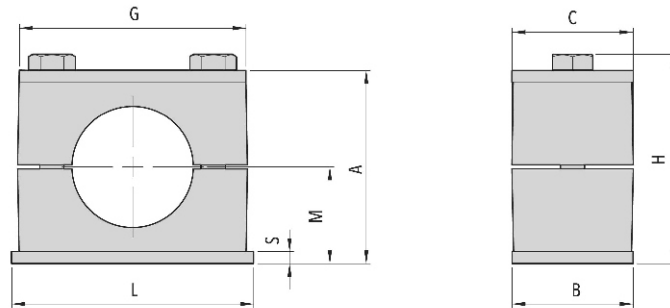

68

Standard Serie DIN 3015, Teil 1 (mm/in)

Type	A		B	C	G	H		L	M		S
	gerändelt	glatt				gerändelt	glatt		gerändelt	glatt	
ER 3 * 0	33 (1.30")	32 (1.26")	30 (1.18")	30 (1.18")	27,5 (1.08")	37 (1.46")	36 (1.42")	31,5 (1.24")	16,5 (.65")	16 (.63")	3 (.12")
ER 3 * 1	33 (1.30")	32 (1.26")	30 (1.18")	30 (1.18")	34,5 (1.36")	37 (1.46")	36 (1.42")	36 (1.41")	16,5 (.65")	16 (.63")	3 (.12")
ER 3 * 2	39 (1.54")	38 (1.50")	30 (1.18")	30 (1.18")	40,5 (1.59")	43 (1.69")	42 (1.65")	42 (1.65")	19,5 (.77")	19 (.75")	3 (.12")
ER 3 * 3	42 (1.65")	41,2 (1.62")	30 (1.18")	30 (1.18")	48 (1.88")	46 (1.81")	45,2 (1.78")	50 (1.96")	21 (.83")	20,6 (.81")	3 (.12")
ER 3 * 4	48 (1.89")	47 (1.85")	30 (1.18")	30 (1.18")	56,5 (2.22")	52 (2.05")	51 (2.01")	60 (2.36")	24 (.94")	23,5 (.93")	3 (.12")
ER 3 * 5	64 (2.52")	62,6 (2.46")	30 (1.18")	30 (1.18")	69,5 (2.74")	68 (2.68")	66,6 (2.62")	71 (2.79")	32 (1.26")	31,3 (1.23")	3 (.12")
ER 3 * 6	72 (2.83")	70,6 (2.78")	30 (1.18")	30 (1.18")	85,5 (3.37")	76 (2.99")	74,6 (2.94")	88 (3.46")	36 (1.42")	35,3 (1.39")	3 (.12")
ER 3 * 7	103 (4.06")	101 (3.98")	30 (1.18")	30 (1.18")	118 (4.65")	107 (4.21")	105 (4.13")	122 (4.81")	51,5 (2.03")	50,5 (1.99")	5 (.20")
ER 3 * 8	128 (5.04")	125 (4.92")	30 (1.18")	30 (1.18")	144 (5.67")	132 (5.20")	129 (5.08")	148 (5.83")	64 (2.52")	62,5 (2.46")	5 (.20")

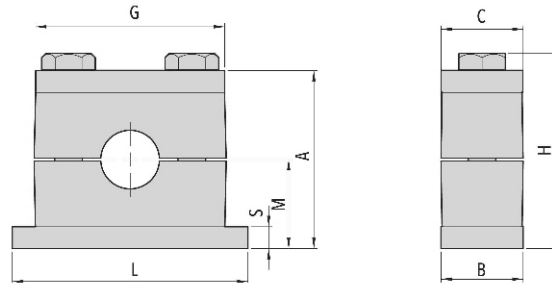

Schwere Serie DIN 3015, Teil 2 (mm/in)

Type	A		B	C	G	H		L	M		S
	gerändelt	glatt				gerändelt	glatt		gerändelt	glatt	
SR 1 * 1	49 (1.93")	48 (1.89")	30 (1.18")	30 (1.18")	56 (2.20")	55,4 (2.18")	54,4 (2.14")	74 (2.91")	24,5 (.96")	24 (.94")	8 (.31")
SR 1 * 2	65 (2.56")	64 (2.52")	30 (1.18")	30 (1.18")	70 (2.76")	71,4 (2.81")	70,4 (2.77")	86 (3.39")	32,5 (1.28")	32 (1.26")	8 (.31")
SR 1 * 3	76 (2.99")	74,8 (2.94")	30 (1.18")	30 (1.18")	85 (3.35")	82,4 (3.24")	81,2 (3.20")	100 (3.94")	38 (1.50")	37,4 (1.47")	8 (.31")
SR 1 * 4	108 (4.25")	106 (4.17")	45 (1.77")	45 (1.77")	115 (4.53")	115,5 (4.55")	113,5 (4.47")	140 (5.51")	54 (2.13")	53 (2.09")	10 (.39")
SR 1 * 5	138 (5.43")		60 (2.36")	60 (2.36")	152 (5.98")	148 (5.83")		180 (7.09")	69 (2.72")		10 (.39")
SR 1 * 6	195 (7.68")		80 (3.15")	80 (3.15")	205 (8.07")	207,5 (8.17")		226 (8.90")	97.5 (3.84")		15 (.59")
SR 1 * 7	230 (9.06")		90 (3.54")	90 (3.54")	251 (9.88")	245 (9.65")		270 (10.63")	115 (4.53")		15 (.59")
SR 1 * 8	320 (12.60")		120 (4.72")	120 (4.72")	320 (12.60")	339 (13.35")		340 (13.39")	160 (6.30")		25 (.98")
SR 1 * 9	470 (18.50")		160 (6.30")	160 (6.30")	470 (18.50")	489 (19.25")		520 (20.47")	235 (9.25")		30 (1.18")
SR 1 * 10	590 (23.23")		180 (7.09")	180 (7.09")	630 (24.80")	609 (23.98")		680 (26.77")	295 (11.61")		30 (1.18")

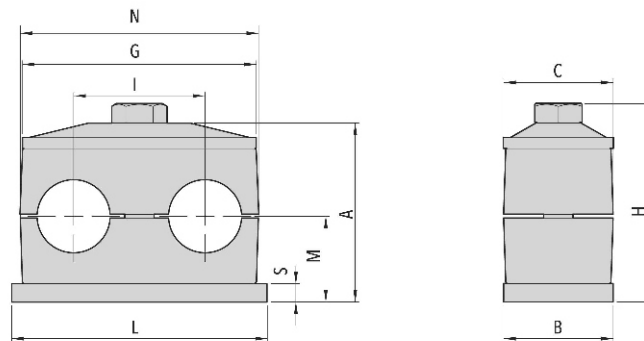

Doppel Serie DIN 3015, Teil 3 (mm/in)

Type	A		B	C	G	H		I	L	M		N	S
	gerändelt	glatt				gerändelt	glatt			gerändelt	glatt		
DR 1 * 1	37 (1.46")	36,4 (1.43")	30 (1.18")	30 (1.18")	34,5 (1.36")	41 (1.61")	40,4 (1.59")	20 (.79")	37 (1.46")	16,5 (.65")	16,2 (.64")	36 (1.42")	3 (.12")
DR 1 * 2	39 (1.54")	38,2 (1.50")	30 (1.18")	30 (1.18")	52 (2.05")	44 (1.73")	43,2 (1.70")	29 (1.14")	55 (2.17")	18,5 (.73")	18,1 (.71")	53 (2.09")	5 (.20")
DR 1 * 3	49 (1.93")	48 (1.89")	30 (1.18")	30 (1.18")	64 (2.52")	54 (2.13")	53 (2.09")	36 (1.42")	70 (2.76")	23,5 (.93")	23 (.91")	67 (2.64")	5 (.20")
DR 1 * 4	54 (2.13")	53 (2.09")	30 (1.18")	30 (1.18")	79 (3.11")	59 (2.32")	58 (2.28")	45 (1.77")	85 (3.35")	26 (1.02")	25,5 (1.00")	81 (3.19")	5 (.20")
DR 1 * 5	65 (2.56")	63,8 (2.51")	30 (1.18")	30 (1.18")	102,5 (4.04")	70 (2.76")	68,8 (2.71")	56 (2.20")	110 (4.33")	31,5 (1.24")	30,9 (1.22")	106 (4.17")	5 (.20")

Empfohlener Schellenabstand

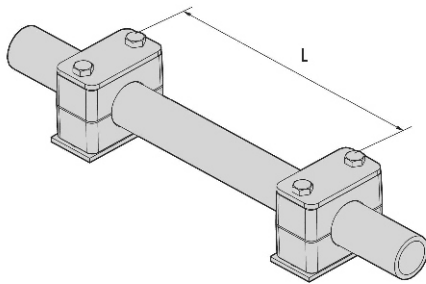

Rohr außen- durchmesser (mm)	Schellen- abstand (m)	Rohr außen- durchmesser (mm)	Schellen- abstand (m)
6,0 - 13,5	1,0	114,0 - 168,0	5,0
13,5 - 18	1,2	168,0 - 219,0	6,0
18 - 32	1,5	219,0 - 324,0	6,7
32 - 38	2,0	324,0 - 356,0	7,0
38 - 57,2	2,7	356,0 - 406,0	7,5
57,2 - 75	3,0	406,0 - 480,0	8,0
75 - 76,1	3,5	481,0 - 550,0	8,5
76,1 - 88,9	3,7	551,0 - 630,0	9,0
88,9 - 102,0	4,0	631,0 - 716,0	10,0
102,0 - 114,0	4,5	716,0 - 800,0	12,0

Rohrbogenmontage

Rohrbögen sind unmittelbar vor und hinter dem Bogen mit Schellen zu befestigen. Hierbei empfiehlt es sich, diese Haltepunkte als Festlager auszubilden. Werden Rohrverschraubungen verwendet, so ist eine Halterung vor und hinter dieser zu positionieren.

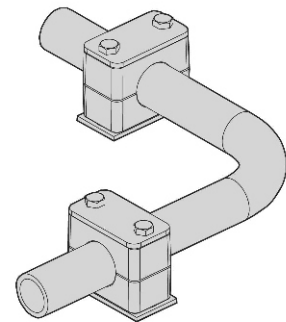

Festigkeitsklassen für Schrauben und Sicherungsbleche

Zubehör	Material	Veredelung	Klasse
Innensechskantschrauben	Stahl	verzinkt/Stahl blank	8.8
	Edelstahl	---	A4-70
Außensechskantschrauben	Stahl	verzinkt/Stahl blank	8.8
	Edelstahl	---	A4-70
Sicherungsbleche	Stahl	verzinkt/Stahl blank	8
	Edelstahl	---	A4-70

Schraubenanzugsmomente und axiale Rohrhaltekräfte

Die angegebenen Schraubenanzugsmomente und axialen Rohrhaltekräfte beziehen sich auf Montage mit Deckplatte und Außensechskantschrauben nach EN ISO 4014/4017 (DIN 931/933)

Die axiale Rohrhaltekraft (F) ist ein Durchschnittswert der mit einem Stahlrohr S235 JR ermittelt wurde.

Bei Belastung der Schelle in axialer Rohrrichtung mit der angegebenen Prüfkraft (F) gleitet das Rohr in der Schelle nicht.

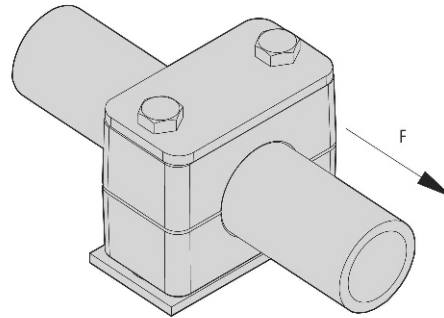

Standard Serie

Type	Außensechskantschraube (EN ISO 4014/4017) (DIN 931/933)	Polypropylen		Polyamid		Aluminium	
		Schrauben-Anzugsmoment (Nm)	Rohrhalte- kraft F (KN)	Schrauben- Anzugsmoment (Nm)	Rohrhalte- kraft F (KN)	Schrauben- Anzugsmoment (Nm)	Rohrhalte- kraft F (KN)
ER 3 * 0	M6	8	0,7	10	0,7	12	3,6
ER 3 * 1		8	1,2	10	0,9	12	4,3
ER 3 * 2		8	1,5	10	1	12	4,4
ER 3 * 3		8	1,7	10	1,8	12	4,8
ER 3 * 4		8	1,8	10	1,9	12	5,2
ER 3 * 5		8	2	10	2,1	12	7,5
ER 3 * 6		8	2,2	10	2,8	12	9
ER 3 * 7		8	2,3	10	2,5	---	---
ER 3 * 8		8	2,4	10	2,5	---	---

Schwere Serie

SR 1 * 1	M10	13	1,8	21	4,5	32	13
SR 1 * 2		13	3	21	4,7	32	16
SR 1 * 3		15	3,5	25	5,2	37	16,5
SR 1 * 4	M12	30	8,5	40	9,5	55	30,5
SR 1 * 5	M16	46	11,5	56	27	125	36,5
SR 1 * 6	M20	80	15	155	25	225	62,5
SR 1 * 7	M24	110	30	200	34	250	71,7
SR 1 * 8	M30	190	41	360	50	500	86,5
SR 1 * 9		210	125	380	130	500	190,5
SR 1 * 10		270	168	450	180	600	244,5

Doppel Serie

DR 1 * 1	M6	6	1,1	6	1,1		
DR 1 * 2	M8	13	2,5	13	2,5		
DR 1 * 3		13	2,1	13	2,1		
DR 1 * 4		13	2,9	13	3,1		
DR 1 * 5		9	2,2	9	2,7		

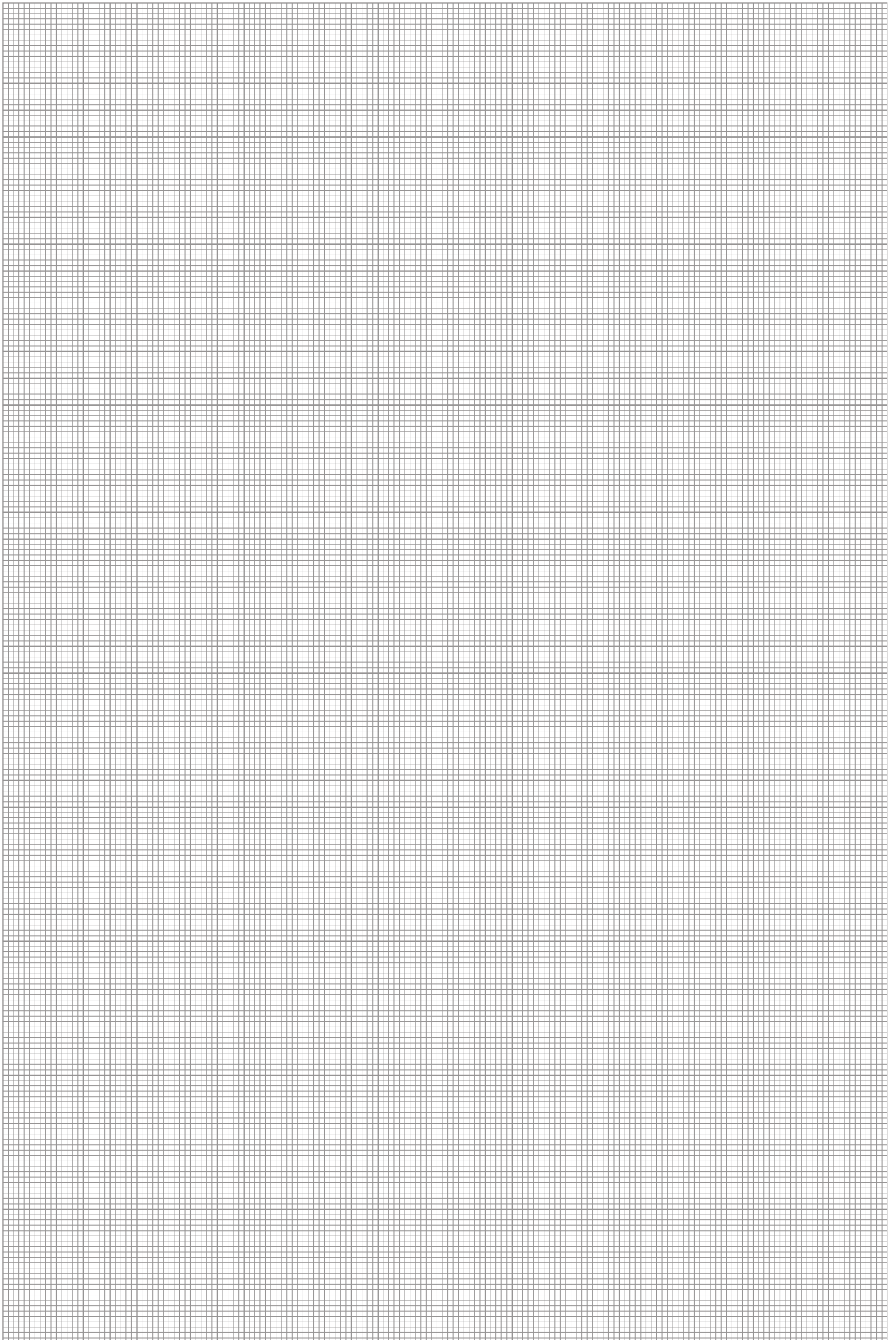





Rhein-Ahr-Hydraulik GmbH & Co. KG
Robert-Koch-Strasse 18
D 53501 Grafschaft

Telefon +49 (0) 2225 8880940
Telefax +49 (0) 2225 8880946

E-Mail: info@rhein-ahr-hydraulik.com
www.rhein-ahr-hydraulik.com

